



EW100

Pelle sur pneus

Conception innovante, l'avenir des pelles sur pneus

Avec une accélération comparable à toute autre pelle sur pneus, l'EW100 établit de nouveaux standards en matière de performance, sécurité et confort. Les systèmes d'assistance combinés à la gestion des équipements et la vue dégagée de façon optimale tout autour de la machine ne pourraient pas être plus adaptés au quotidien sur un chantier. Et avec une performance du circuit hydraulique auxiliaire deux fois plus élevée, l'utilisation de tous les équipements est possible sans devoir faire de compromis.

Points forts

- Excellente visibilité sur 360°
- Des performances accrues dans tous les domaines
- Interface homme /machine
- Remorquage
- Interface pour équipements

Caractéristiques techniques

■ Hydraulique

Pression de travail de l'hydraulique	300,0 Bar
Débit de circuit	180,0 l/min

■ Données de performance mécaniques

Régime nominal	1.900,0 1/min
Vitesse de déplacement	30,0 km/h
Vitesse de déplacement (Option)	40,0 km/h

■ Données mécaniques

Longueur	6.707,0 mm
Largeur	2.450,0 mm
Hauteur	2.980,0 mm
Poid de fonctionnement	10.320,0 kg
Poid de fonctionnement (min.-max.)	10.625,0 - 11.855,0 kg
Profondeur de creusement (max.)	4.968,0 mm

■ Moteur à combustion

Refroidissement	Refroidissement liquide
Type de moteur	Moteur diesel turbo
Cylindre	4,0
Cylindrée	2.799,0 CM ³
Inclinaison max.	30,0 °

Type de carburant	HVO EN15940
Puissance nominale	55,4 kW
Régime nominal	1.900,0 1/min
Couple max.	300,0 Nm
Filtre à air	Filtre à air sec
Tension de la batterie	12,0 V
Fabricant du moteur	Perkins
Désignation du moteur	904J-E28T
Course	110,0 mm
Alésage	80,0 mm

■ Caractéristiques environnementales

Niveau de puissance acoustique LWA, garantie	98,0 dB(A)
Valeurs limites des gaz d'échappement	EU Stage V

■ Châssis hydraulique

Hydraulique de travail – pression de service	440,0 Bar
Débit de circuit	180,0 l/min

■ Transport et stockage

Poids de transport	10.320,0 kg
--------------------	-------------

Moteurs disponibles

100 kW Moteur diesel (Stage 5)

Refroidissement	Refroidissement liquide
Type de moteur	Moteur diesel
Cylindre	4
Cylindrée	3.621 CM ³
Puissance nominale	100 kW
Régime nominal	1.900 1/min
Valeurs limites des gaz d'échappement	EU Stage V
Fabricant du moteur	Perkins
Désignation du moteur	904J-E36TA
Course	120 mlma
Alésage	98 mlma

Dimensions

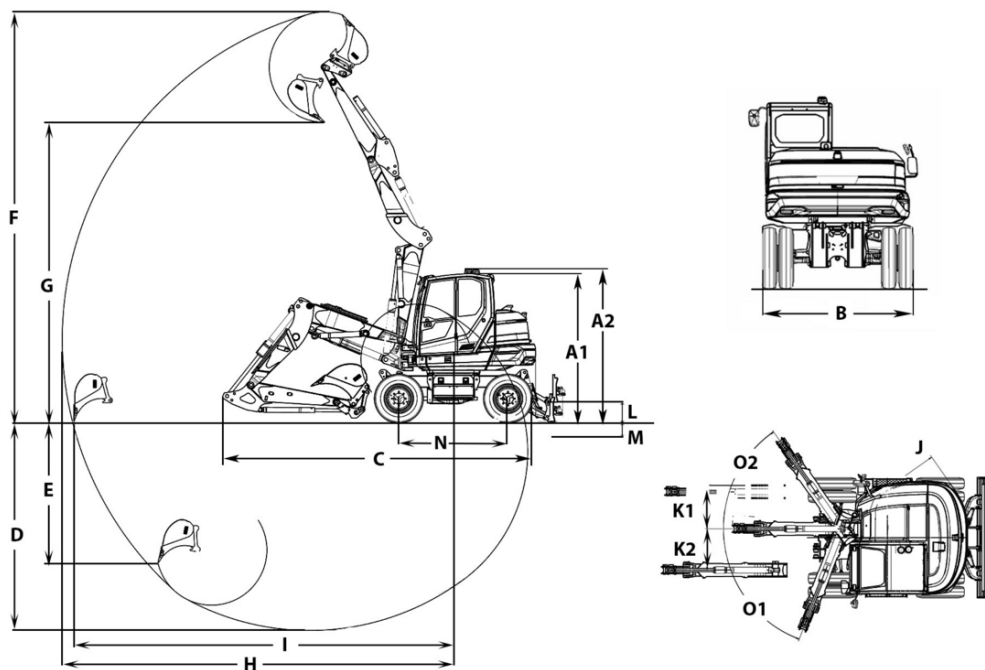

Pneus ballon / Pneus jumelés avec anneau intermédiaire / Pneus jumelés sans bague intermédiaire

		Pneus ballon	Pneus jumelés avec anneau intermédiaire	Pneus jumelés sans bague intermédiaire
A1	Hauteur avec cabine	2.963 mm	2.980 mm	2.971 mm
	Hauteur lame niveleuse	495 mm	495 mm	495 mm
A2	Hauteur totale avec gyrophare	3.057 mm	3.074 mm	3.065 mm
B	Largeur train de roulement	2.450 mm	2.454 mm	2.521 mm
C	Longueur de transport	6.314 mm	6.314 mm	6.314 mm
D	Profondeur d'excavation max.	4.211,7 mm	4.211,7 mm	4.211,7 mm
E	Profondeur d'attaque max.	2.858,3 mm	2.858,3 mm	2.858,3 mm
F	Hauteur d'attaque max.	8.262,4 mm	8.262,4 mm	8.262,4 mm
G	Hauteur de déversement max.	5.582,1 mm	5.582,1 mm	5.582,1 mm
I	Portée au sol max.	7.660,4 mm	7.660,4 mm	7.660,4 mm
J	Rayon d'orientation à l'arrière	1.690 mm	1.690 mm	1.690 mm
K1	Déplacement max. de la flèche (au centre du godet, côté droit)	940 mm	940 mm	940 mm
K2	Déplacement max. de la flèche (au centre du godet, côté gauche)	625 mm	625 mm	625 mm
L	Hauteur de gerbage max. (lame niveleuse au-dessus du niveau du sol)	390 mm	390 mm	390 mm
M	Profondeur de décapage max. (lame niveleuse sous le niveau du sol)	136 mm	136 mm	136 mm
N	Empattement	2.200 mm	2.200 mm	2.200 mm
O1	Angle d'orientation max. (système de bras vers la gauche)	70 °	70 °	70 °
O2	Angle d'orientation max. (système de bras vers la droite)	55 °	55 °	55 °